

2011

TRA PROPRIETA' INTELLETTUALE E SVILUPPO D'IMPRESA

BREVETTI, DESIGN E/O MARCHI? Cosa e Perché



22 Marzo / Bologna

Museo del Patrimonio Industriale
Via della Beverara 123

A banner with a blue background featuring a pattern of white gears. A white horizontal bar is overlaid on the gears, containing text and a logo.

TRA PROPRIETA' INTELLETTUALE E SVILUPPO D'IMPRESA
BREVETTI, DESIGN E/O MARCHI? Cosa e perché!



22 Marzo 2011

**“Se si getta un pizzico di sale nell’oceano,
dov’è? Inutile domanda.”**

*(Proverbio dei buddisti giapponesi, alla morte di un uomo,
per indicare che il suo io si dissolve.)*

Ciò che resta dell’uomo è il suo lavoro!

Il lavoro delle mani (in greco *praxis*) e l’attività intellettuale (*poiesis*) lasciano traccia della persona.

A banner with a blue background featuring a pattern of white gears. A white horizontal bar is overlaid on the gears, containing text and a logo.

TRA PROPRIETA' INTELLETTUALE E SVILUPPO D'IMPRESA
BREVETTI, DESIGN E/O MARCHI? Cosa e perché!



22 Marzo 2011

Vi sono una pluralità di modi e di strumenti che si prefiggono l'obiettivo di tutelare l'opera che è frutto dell'ingegnosità della persona umana. Solo attraverso tale tutela possiamo assicurare agli sforzi creativi la possibilità di generare innovazioni che abbiano valore.

La persona sempre prima di tutto!

François Michelin

dal 1955 fino al 2001 direttore generale della Michelin poi presidente onorario del Gruppo



“L’ingegnere che ha inventato il radiale, che ha così rivoluzionato l’industria dei pneumatici nel mondo, è entrato in fabbrica come operaio tipografo, dovevamo metterlo in stamperia. Ma i responsabili del personale si sono subito resi conto che aveva delle qualità che andavano ben al di là di questa mansione più semplice.”

“Ci siamo anche accorti che aveva una fantasia assolutamente galoppante. Una immaginazione sbrigliata, però anche un carattere estremamente tenace, caparbio, e questo gli ha consentito di fare questa invenzione ed altre invenzioni straordinarie. Dunque, la domanda che dobbiamo sempre porci è questa: *“Chi è la persona con la quale abbiamo a che fare? Quali sono i pregi, quali sono i suoi difetti?”*. È una domanda fondamentale che dobbiamo porci tutti i giorni, perché domani mattina non saremo come oggi. Bisogna costantemente guardare quello che sta succedendo intorno a noi.”

The banner features a background of blue and white gears. A white horizontal bar contains the text. On the right side of the banner, there is a logo for 'ASSOCIAZIONE AMICI MUSEO DEL PATRIMONIO INDUSTRIALE' which includes a stylized industrial building icon.

TRA PROPRIETA' INTELLETTUALE E SVILUPPO D'IMPRESA
BREVETTI, DESIGN E/O MARCHI? Cosa e perché!

22 Marzo 2011

Il valore, non solo economico, delle innovazioni generate dall'uomo è il risultato della combinazione di vari elementi e tra questi riveste un ruolo primario la corretta scelta degli strumenti che consentono la loro protezione attraverso i diritti di proprietà industriale. Anche da tale scelta dipende il successo che i prodotti innovativi possono avere sul mercato e, ancor più, il ritorno dell'investimento fatto.

**NON si può mai perdere di vista il mercato
e la specificità di ciascun prodotto!**



TRA PROPRIETA' INTELLETTUALE E SVILUPPO D'IMPRESA
BREVETTI, DESIGN E/O MARCHI? Cosa e perché!



22 Marzo 2011

Scegliere quindi, in funzione delle caratteristiche del prodotto e del mercato, la o le forme di tutela più adatte (Brevetti e/o Design, come anche il Marchio) è una decisione strategica che deve tenere conto delle possibilità concrete di fare valere i propri diritti. La recente revisione del Codice della Proprietà Industriale fornisce nuovi strumenti processuali che, in pochi mesi, sono in grado di orientare fortemente le Parti sugli esiti di una eventuale lite giudiziaria; e ciò con semplicità, rapidità ed efficienza.

Saper scegliere le tutele più adatte al caso specifico!

A banner with a blue background featuring a pattern of white gears. A white horizontal bar is overlaid on the gears, containing text and a logo. The text is in blue and orange, and the logo is orange and black.

TRA PROPRIETA' INTELLETTUALE E SVILUPPO D'IMPRESA
BREVETTI, DESIGN E/O MARCHI? Cosa e perché!



22 Marzo 2011

Saluti

Patrizio Bianchi, *Assessore della Regione Emilia-Romagna alla Scuola, formazione professionale, università e ricerca, lavoro*

Gian Carlo Muzzarelli, *Assessore della Regione Emilia-Romagna alle Attività produttive, piano energetico e sviluppo sostenibile*

Maria Bernardetta Chiusoli, *Assessore della Provincia di Bologna al Bilancio e attuazione del programma. Lavori pubblici*

Daniele Vacchi, *Vice Presidente Associazione Amici Museo del Patrimonio Industriale*

Prof. Avv. Cesare GALLI

Titolare della cattedra di Diritto industriale nella Facoltà di Giurisprudenza dell'Università di Parma e Avvocato, a capo di uno Studio specializzato in Intellectual Property con sede principale a Milano

LE DIVERSE FORME DI TUTELA DELLE
FORME DEI PRODOTTI:

STRATEGIE DI REGISTRAZIONE,
BREVETTAZIONE E DIFESA ATTIVA
PER LE IMPRESE

Avv. Sandro CORONA

*Avvocato presso lo Studio Legale Associato Corona – Catelli,
specializzato in Intellectual Property, Bologna*

I NUOVI STRUMENTI PROCESSUALI
PER UN ACCERTAMENTO TECNICO
IN TEMPI BREVI.

PAUSA:

“Predivulgazione,
completezza di
descrizione e
licensing” nel
Rinascimento.



Corradi
OUTDOOR LIVING SPACE

Dove prima c'era solo uno spazio,
creiamo uno spazio da vivere.



Ing. Michele Rubbini

Consulente Modiano & Partners,

Ing. Gianmarco Biagi

Amministratore Delegato, Corradi S.p.A.

LA PROPRIETÀ INDUSTRIALE COME
STRUMENTO DI
INTERNAZIONALIZZAZIONE E SVILUPPO.
UN ESEMPIO CONCRETO: CORRADI S.P.A.

Il settore degli elettrodomestici:

Candy Duo



Candy Trio



Il settore degli elettrodomestici:

SMEG mod. FAB10RUJ anni '50



Il settore degli elettrodomestici:

SMEG mod. LBL16RO anni '50

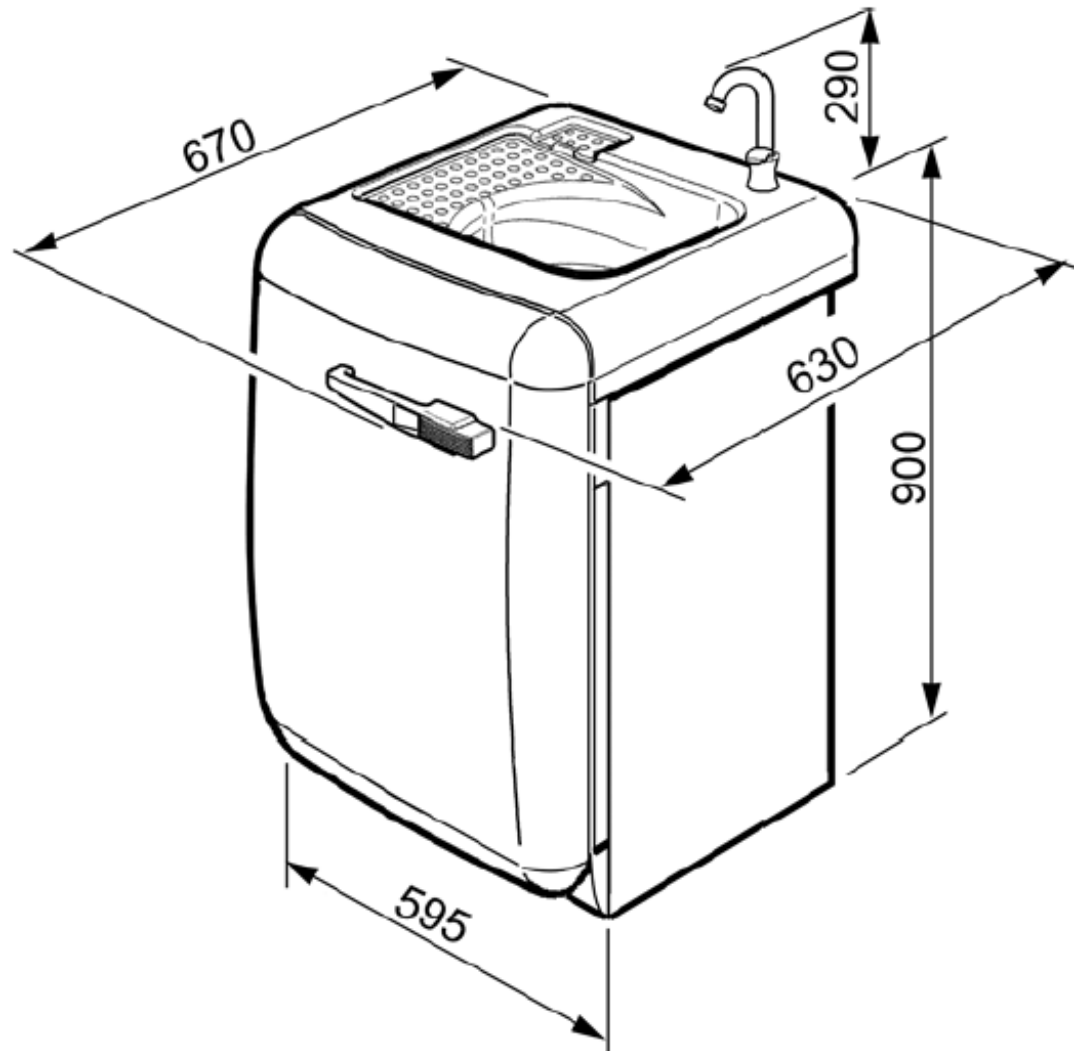

Il settore degli elettrodomestici:



SMEG mod. LBL16RO anni '50

Ing. Fabio Siniscalco

Consulente Luppi Crugnola & Partners,

Ing. Paolo Santonicola

*Dipartimento di Proprietà Industriale di
Indesit Company S.p.A.*

**LA PROPRIETÀ INDUSTRIALE COME
VOLANO DELL'INNOVAZIONE IN
INDESIT COMPANY**

Conclusioni

Proteggere la forma dei prodotti contro le imitazioni è fondamentale per mantenere la competitività delle nostre imprese (Prof. Avv. Galli) – Distinguersi –

Il coordinamento delle diverse forme di protezioni consente diversi “livelli” di tutela della forma ammettendone il cumulo a determinate condizioni (Prof. Avv. Galli)

Conclusioni

I Provvedimenti cautelari: strumenti per accelerare i tempi del processo industrialistico (Avv. Corona)

Estensione e potenziamento della descrizione in favore del titolare del diritto di P.I., è meglio coordinata con gli altri strumenti cautelari del sequestro e dell'inibitoria (Avv. Corona)

Conclusioni

Possibilità di richiedere e ottenere una consulenza tecnica in sede di procedimenti cautelari.

Possibilità di richiedere e ottenere, in via anticipata rispetto a un processo di merito o anche cautelare, una consulenza tecnica preventiva che possa favorire una rapida conciliazione tra le parti in tempi brevi.

Possibilità, per chi è accusato di contraffazione, di richiedere e ottenere, anche in via cautelare, un accertamento negativo della contraffazione, utile a prevenire abusi e strumentalizzazioni. (Avv. Corona)

Conclusioni

Il caso: **Corradi SpA**

Il problema della contraffazione:

- Avvio monitoraggio commerciale strutturato a livello MONDIALE
- Attacco di potenziali contraffattori in corrispondenza delle prime presentazioni dei prodotti sul mercato (livello stragiudiziale / cause di merito)

Conclusioni

Il caso: Indesit Company SpA

L'istituzione di un Dipartimento di Proprietà Industriale interno ha portato ad un aumento, nell'arco di un decennio, di oltre il 500% nel numero di domande di brevetto depositate.

La Proprietà Industriale è diventato un asset strategico con l'ambizioso obiettivo di superare quota 100 domande di brevetto per anno.

Conclusioni

Il caso: **Indesit Company SpA**

- Garantire la valorizzazione e la gestione della Proprietà Industriale
- Contribuire alla redditività e alla creazione di valore attraverso la protezione di percorsi distintivi
- Garantire la divulgazione di informazioni scientifiche
- Contribuire alla crescita dell'Azienda, nel campo tecnico e scientifico e all'identificazione di efficaci strategie di business

Conclusioni

Ringraziamento dei relatori:

Prof. Avv. Cesare Galli, Avv. Sandro Corona,
Ing. Michele Rubbini, Ing. Gianmarco Biagi,
Ing. Fabio Siniscalco, Ing. Paolo Santonicola.

Un'ultima parola ...

La GIUSTIZIA

Si propone di assicurare il retto stato delle cose umane, ma il benessere del mondo non può mai essere garantito semplicemente mediante strutture, regole o leggi, per quanto valide esse siano. Tali strutture sono importanti e necessarie; esse tuttavia non possono e non devono mettere fuori gioco la libertà dell'uomo. Esse funzionano soltanto se in una comunità sono vive delle convinzioni che siano in grado di motivare gli uomini ad una **libera adesione al bene** e all'ordinamento della comunità.

La libera adesione al bene è fragile e necessita di una convinzione che non esiste da sé, ma deve essere **sempre e di nuovo** riconquistata comunitariamente.

Cf. Spe salvi, 2007, n. 24

La GIUSTIZIA

Anche il difficile equilibrio della libertà, come la Giustizia, può essere rappresentato dal simbolo della bilancia, che raggiunge l'equilibrio quando i piatti restano allo stesso livello e giacciono su un medesimo piano orizzontale



La GIUSTIZIA

Un altro strumento del lavoro dell'uomo, utilizzato per determinare un piano orizzontale, è **la livella**, usata dai muratori e da chi deve posizionare un oggetto orizzontalmente



Grazie a tutti e... Buon aperitivo!

Representation

0002.1



0002.2



0002.3



0002.4



Representation

0003.1



0003.2



0003.3



0003.4



0003.5



0003.6



0003.7



Representation

0014.1



0014.2



0014.3



0014.4



0014.5



0014.6



0014.7



Representation

0001.1



0001.2



0001.3



0001.4

